

Montageanweisung für: Fenstermotor Typ: LM 300

Technische Daten

Eingangs-/Betriebsspannung: 230 V / 240 V AC 50 Hz
 max. Stromaufnahme: ca. 0,15 A
 Druckkraft: LM/300 = 200 N,
 Zugkraft: 200 N
 Zuhaltekraft: 4000 N
 Hublänge, LM/300 = 309 mm,
 elektr. Anschluss: 4 x 0,75 mm², Länge 2 m,
 Farbe schwarz
 Abschaltung Auf: eingebauter Endschalter
 Abschaltung Zu: integrierte, elektronische Lastabschaltung
 Laufzeit: ca. 13 Sek. / 100 mm Hub
 Einschaltdauer: 60 Sek. (ED/ON) 120 Sek. (AD/OFF)
 Schutzart: IP 40 nach DIN 40 050
 Umgebungstemperatur: -10 °C bis +50 °C
 Ausstellmechanik: Nirostahlkette, wartungsfrei
 Abmessungen: LM 300 = 361 x 30 x 40,8 mm, (L x H x T)
 Gehäusematerial: Zinkdruckguss, Rechteckprofil
 Farbe (Standard): Silbergrau, pulverbeschichtet (RAL 9006)
 Sonderfarben: auf Anfrage nach RAL-Farbtafel
 mind. Flügelhöhe (kippeinwärts) bei Hubweite:
 Hub Flügelhöhe
 125 mm = 350 mm, 217 mm = 450 mm,
 263 mm = 500 mm, 309 mm = 550 mm,
 355 mm = 600 mm, 401 mm = 650 mm,
 516 mm = 750 mm
 mind. Flügelhöhe (klappauswärts, feste Montage)
 bei Hubweite:
 Hub Flügelhöhe
 125 mm = 500 mm, 217 mm = 600 mm,
 263 mm = 700 mm, 309 mm = 750 mm,
 355 mm = 800 mm, 401 mm = 850 mm,
 516 mm = 950 mm

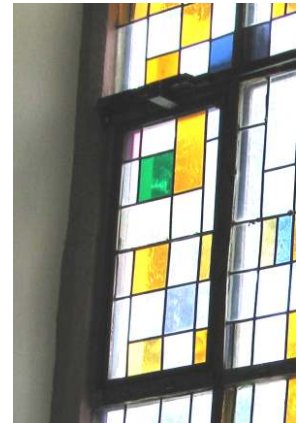

Einsatzbereich

Für Kipp-, Klapp- und Drehfenster
 sowie Dachfenster.
 Geeignet zur täglichen Lüftung.
 Hinweis: Ab einer Ausstellweite
 von 400 mm ist der Antrieb wegen
 der verminderten Druckkraft für
 Klappflügel nicht bzw. nur stark
 eingeschränkt nutzbar.

Hinweis: Um die max. Druckkraft
 zu erreichen, ist die Kette werksseitig
 starr voreingestellt. Die Flexibilität kann
 bauseits durch Nachrichten der Kette
 erhöht werden.

Elektroinstallation

Achtung: Vermeiden Sie Schäden an den Antrieben.
 Lassen Sie die Antriebe von einer Elektrofachkraft
 anschließen!

Vorsicht: 230 - 240 V AC / 50 Hz Wechselspannung!
 Andere Spannungen können den Antrieb zerstören.
 Hinweis: Das vieradrige Anschlusskabel ist grundsätzlich
 vormontiert.

Schwarzes Kabel 1 (Phase L_{AUF}) an den Anschluss des
 gebäudeseitigen AUF-Tasters anklammern,
 braunes Kabel 3 (Phase L_{ZU}) an den Anschluss des
 gebäudeseitigen ZU-Tasters anklammern und
 graues Kabel 2 (Null N) an den gebäudeseitigen Null-Leiter
 anklammern.

Grün-gelbes Kabel 4 (PE) an den gebäudeseitigen
 Schutzleiter anklammern. Bewegungsfreiheit für einen
 Test schaffen,
 Funktion kurz testen und gebäudeseitigen Schalter/
 Abzweigdose schließen.

Kette montieren

Fenster manuell öffnen und sichern. Kette möglichst weit
 ausfahren, Kettenkuppler 1 in Flügelbock 2 einführen und
 Bolzen 3 mit dem langen Schenkel vollständig in die
 Bohrung schieben.
 Kurzen Schenkel des Bolzens 3 in die Feder 4 einrasten.

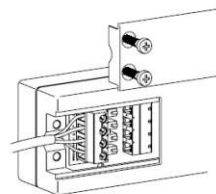

Nach DIN VDE 0293-308
 According to DIN VDE 0293-308

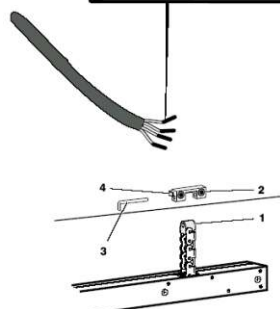
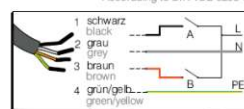

Technische Maße Technical measures

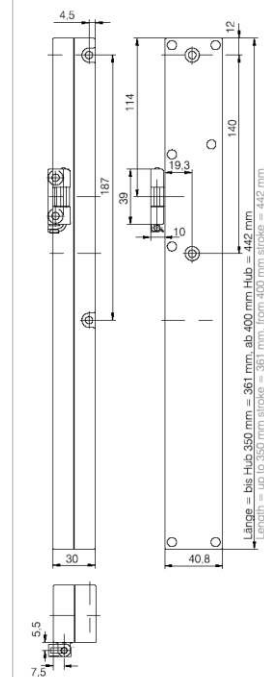
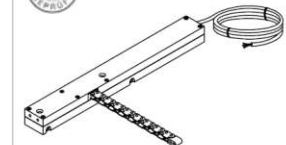

Montagevarianten

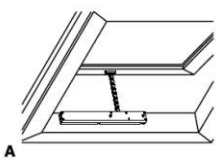

A

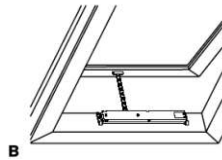

B

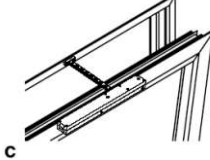

C

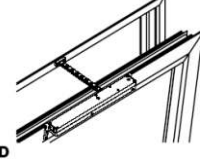

D

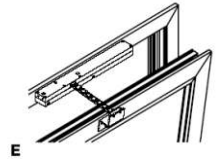

E

A Dachfenster Fixmontage

B Dachfenster Abklappmontage

C Kippfenster Fixmontage

D Kippfenster mit Abklappmechanismus

E Rahmenmontage am Kippfenster

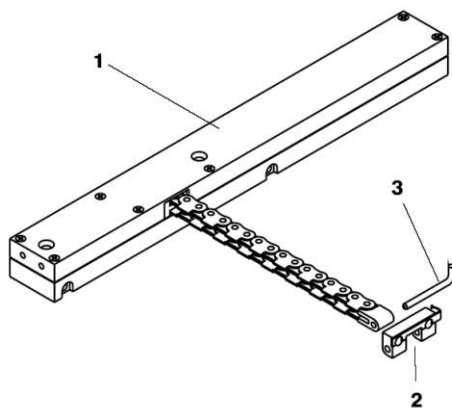

Verpackungsinhalt

- 1 Antrieb
- 2 Flügelbock
- 3 Bolzen

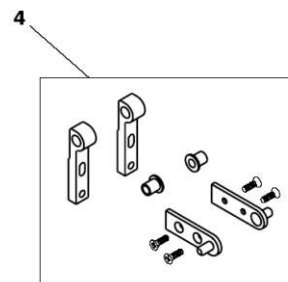

Montagezubehör

- 4 Zubehör Abklapp LM für Fenster mit geringen Flügelhöhen bestehend aus:
2 x Drehplatten mit 4 Schrauben,
2 x Lagerbuchsen,
2 x Lagerwinkeln.



- 5 Rahmenmontage Winkel mit 2 Schrauben für den Flügelbock.

Sicherheitshinweise

Sicherheitshinweise, die Sie unbedingt beachten müssen, werden durch besondere Zeichen hervorgehoben.

Vorsicht: Gefahr für Personen durch elektrischen Strom.

Achtung: Nichtbeachtung führt zur Zerstörung Gefährdung für Material durch falsche Handhabung.

Warnung: Gefährdung für Personen durch Gefahren aus dem Gerätebetrieb. Quetsch- und Klemmgefahr.

INFO

Warnung 230 V AC: Gefährliche Spannung. Kann Tod, schwere Körperverletzung oder erheblichen Sachschaden verursachen. Trennen Sie das Gerät allpolig von der Versorgungsspannung bevor Sie es öffnen, montieren oder den Aufbau verändern. VDE 0100 für 230 V Netzanschluss beachten.

Beachten Sie bei der Montage und Bedienung: Das Fenster schließt automatisch. Beim Schließen und Öffnen stoppt der Antrieb über die Lastabschaltung. Die entsprechende Druckkraft entnehmen Sie bitte den technischen Daten. Die Druckkraft reicht aber auf jeden Fall aus bei Unachtsamkeit Finger zu zerquetschen. Bei der Montage und Bedienung nicht in den Fensterfalz und in den laufenden Antrieb greifen! Quetsch- und Klemmgefahr!

Bedienungsanleitung für die fachgerechte Montage, Installation und angemessene Wartung durch den geschulten, sachkundigen und sicherheitsbewussten Elektro-Installateur und / oder Fachpersonal mit Kenntnissen der elektrischen Geräteinstallation. Lesen und Beachten Sie die Angaben in dieser Bedienungsanleitung und halten Sie die vorgegebene Reihenfolge ein. Diese Bedienungsanleitung für späteren Gebrauch / Wartung aufbewahren. Ein zuverlässiger Betrieb und ein Vermeiden von Schäden und Gefahren ist nur bei sorgfältiger Montage und Einstellung nach dieser Anleitung gegeben. Bitte beachten Sie genau die Anschlussbelegung, die minimalen und maximalen Leistungsdaten (siehe technischen Daten) und die Installationshinweise.

Anwendungsbereich: ausschließlich für automatisches Öffnen und Schließen der angegebenen Fensterformen. Weitere Anwendungen im Werk erfragen. Es würde den Rahmen dieser Bedienungsanleitung sprengen, alle gültigen Bestimmungen und Richtlinien aufzulisten. Prüfen Sie immer, ob Ihre Anlage den gültigen Bestimmungen entspricht. Besondere Beachtung finden dabei: Öffnungsquerschnitt des Fensters, Öffnungszeit und Öffnungsgeschwindigkeit, Temperaturbeständigkeit von Kabel und Geräten. Benötigtes Befestigungsmaterial ist mit dem Baukörper und der entsprechenden Belastung abzustimmen und, wenn nötig, zu ergänzen. Ein eventuell mitgeliefertes Befestigungsmaterial entspricht nur einem Teil der Erfordernisse.

Wartungsarbeiten: Die Geräte müssen mindestens einmal jährlich geprüft, gewartet und ggf. instand gesetzt werden. Die Geräte von Verunreinigungen befreien. Befestigungs- und Klemmschrauben auf festen Sitz prüfen. Die Geräte durch Probelauf testen. Das Motorgetriebe ist wartungsfrei. Defekte Geräte dürfen nur in unserem Werk instand gesetzt werden. Es sind nur Original-Ersatzteile einzusetzen. Die Betriebsbereitschaft ist regelmäßig zu prüfen. Ein Wartungsvertrag ist empfehlenswert.

Sicherheitshinweise

Leitungsverlegung und elektrischer Anschluss nur durch zugelassene Elektrofirma. Netzzuleitungen 230 V AC separat baumantelt lassen. Bei der Installation DIN- und VDE-Vorschriften beachten, VDE 0100 Errichten von Starkstromanlagen bis 1000 V, VDE 0815 Installationskabel und -leitungen, VDE 0833 Gefahrenmeldeanlagen für Brand, Einbruch und Überfall. **Kabeltypen** ggf. mit den örtlichen Abnahmebehörden, Energieversorgungsunternehmen, Brandschutzbehörden oder Berufsgenossenschaften festlegen. Flexible Leitungen dürfen nicht eingeputzt werden. Frei hängende Leitungen mit Zugentlastung versehen. Die Leitungen müssen so verlegt sein, dass sie im Betrieb weder abgeschert, verdreht noch abgeknickt werden. Abzweigdosen müssen für Wartungsarbeiten zugänglich sein. Die Kabelarten, -längen und -querschnitte gemäß den technischen Angaben ausführen.

Nach der Installation und jeder Veränderung der Anlage alle Funktionen durch Probelauf überprüfen.

Beachten Sie bei der Montage und Bedienung:

Die Fenster schließen automatisch.

Quetsch- und Scherstellen zwischen Fensterflügel und Rahmen, Lichtkuppeln und Aufsetzkranz müssen bis zu einer Höhe von 2,5 m durch Einrichtungen gesichert sein, die bei Berührung oder Unterbrechung durch eine Person, die Bewegung zum Stillstand bringen (Richtlinie für kraftbetätigte Fenster, Türen und Tore der Berufsgenossenschaften).

Achtung! Die Antriebe und Bedienstellen sind für 230 V gebaut! Lebensgefahr!

Bei Anwendungen am Kippfenster muss eine Kippfang-Sicherungsschere eingebaut werden. Sie verhindert Schäden, die bei unsachgemäßer Montage und Handhabung auftreten können. Bitte beachten: die Kippfang-Sicherungsschere muss mit dem Öffnungshub des Antriebes abgestimmt sein. Das heißt, die Öffnungsweite der Kippfang-Sicherungsschere muss, um eine Blockade zu vermeiden, größer als der Antriebshub sein. Siehe Richtlinie für kraftbetätigte Fenster, Türen und Tore. Schützen Sie alle Aggregate dauerhaft vor Wasser und Schmutz.

Achtung: Die Antriebe nur mit Steuerungen vom gleichen Hersteller betreiben. Bei Verwendung von Fremdfabrikaten keine Haftung, Garantie- und Serviceleistungen. Die Montage und Installation muss sachgemäß, sicherheitsbewusst und nach Angaben der Bedienungsanleitung erfolgen. Werden Ersatzteile, Ausbauteile oder Erweiterungen benötigt bzw. gewünscht, ausschließlich Original-Ersatzteile verwenden.

Bei automatischen Steuerungen (Klima- und Lüftungssteuerungen) ist die Gesamtlebensdauer von 10.000 Lüftungszyklen zu berücksichtigen.

Herstellereklärung: Die Geräte sind gemäß der europäischen Richtlinien geprüft und hergestellt. Eine entsprechende Herstellereklärung liegt vor. Sie dürfen die Geräte nur dann betreiben, wenn für das Gesamtsystem eine Konformitätserklärung vorliegt.

Achtung: Der Antrieb darf nur mit der werksseitig montierten Sonderleitung betrieben werden!

Diese Bedienungsanleitung für späteren Gebrauch bzw. Wartung aufbewahren. Änderungen dienen dem technischen Fortschritt und bleiben vorbehalten. Abbildungen unverbindlich. (Ausgabe: 4 Gültig ab: 14.09.2007)