

Montageanweisung für infera Raumfühler Typ: RF

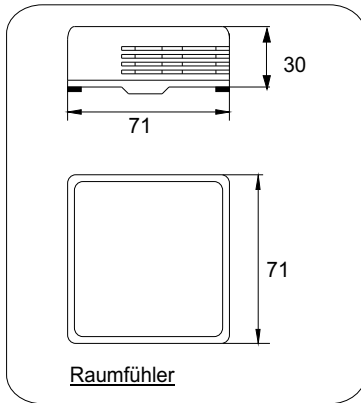

Montagearten:

Der Montageort des Raumfühlers ist für die Funktion sehr wichtig. Ist ein Installationsplan mit Positionen für die Raumfühler vorhanden, sind diese einzuhalten. Grundsätzlich werden zwei Montagearten unterschieden:

- Montage im Gestühl
- Montage an der Wand

Installation:

Der Raumfühler Typ RF T02 ist nur in Verbindung mit dem elektronischen Temperaturregler Typ T02 zu betreiben. Der Anschluss darf nur durch autorisierte Fachkräfte erfolgen. Als Zuleitung ist eine abgeschirmte Leitung zu verwenden, zum Beispiel LiYCY 4x0,75. Der Anschlussplan im Deckel ist zu beachten. Vor Öffnen des Deckels muss der Raumfühler immer spannungsfrei sein.

Montage im Gestühl:

Der Raumfühler wird an der Innenseite der Außenstütze montiert. Der Montageort sollte unter der Gesangbuchablage sein. Innerhalb der Regelgruppe sollte der Raumfühler nicht an der Brüstung oder außerhalb des Gestühlblocks positioniert werden. Der beste Platz ist ca. in der Mitte der Regelgruppe, z.B. in der zweiten Reihe an der Rückseite der Rückenlehne. Es ist auf die korrekte Einbaulage zu achten. Der Schriftzug muss lesbar sein, er darf nicht senkrecht oder auf dem Kopf stehen. Es muss eine Durchströmung statt finden können, die Öffnungen unten und oben am Gerät dürfen nicht verschlossen oder abgedeckt sein.

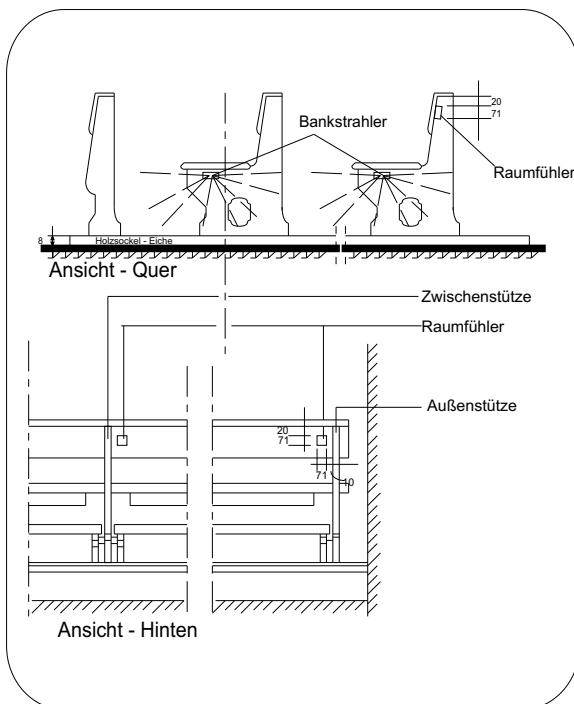

Montage an der Wand:

Die Position des Raumfühlers sollte so gewählt werden, das er nicht durch Gardinen Möbelstücke abgedeckt wird. Der Raumfühler darf nicht direkt über einer Wärmequelle installiert werden (Dimmer, Schalter, Kontroll-Lampen, Kamine, Sonneneinstrahlung usw.)

Es ist auf die korrekte Einbaulage zu achten. Der Schriftzug muss lesbar sein, er darf nicht senkrecht oder auf dem Kopf stehen. Es muss eine Durchströmung statt finden können, die Öffnungen unten und oben am Gerät dürfen nicht verschlossen oder abgedeckt sein.

Der Raumfühler kann auf einer Unterputzdose (UP-Dose 55mm) oder direkt auf der Wand montiert werden. Die Geräteschrauben der UP-Dose müssen waagrecht angeordnet sein. Die Montagehöhe sollte ca 1500mm betragen.

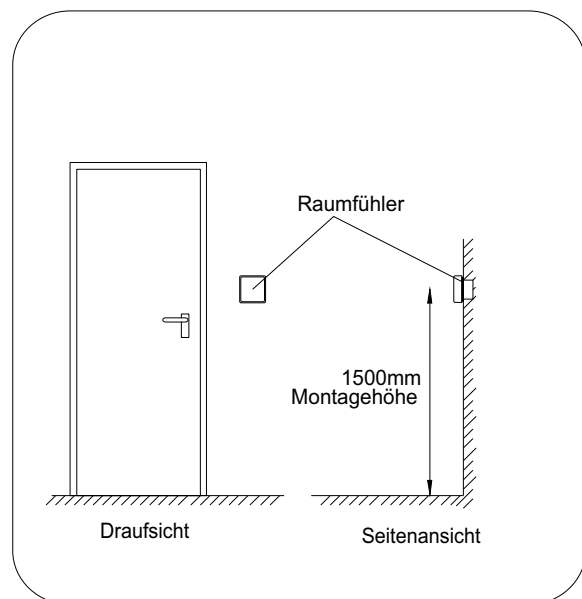

Technische Änderungen vorbehalten (Stand 04.04.16)(Raumfühler.des).