

Montageanweisung für infera Heizrohr Typ IHZR-R 3stufig

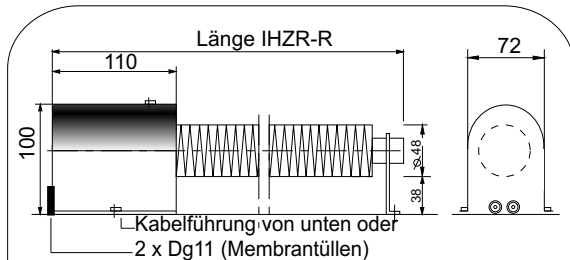

IHZR-R ohne Abdeckung

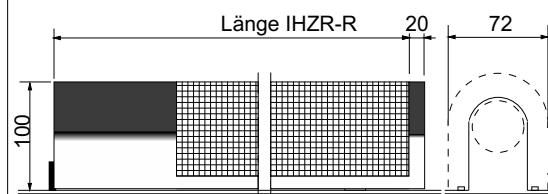

IHZR-R mit Abdeckung

Typ: IHZR-R.../...
 Nennspannung: 230V
 Schutzklasse: I = Schutzleiteranschluß
 Montage: ortsfest / waagrecht
 Schutzart: ohne bes. Wasserschutz
 Einsatzbereich: in Kirchen nach DIN 4701
 Raumtem. bis max. 15°C
 Gehäuse: verzinkt
 Oberfläche: verzinkt
 Zubehör: Lochblechabdeckung

Typ EKVR	Anschlußleistung	Maße mm L / H / B
IHZR-R 37,5/7,5	375W	750 / 100/72
IHZR-R 50/10	500W	1000 / 100/72
IHZR-R 75/15	750W	1500/100/72
IHZR-R 100/20	1000W	2000/100/72
IHZR-R 125/25	1250W	2500/100/72

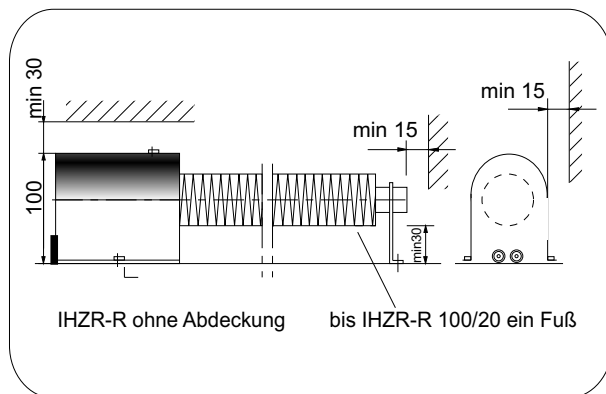

Die Anschlußleistung ist ein Maximalwert, je nach Anwendungsfall kann die Leistung reduziert werden.
 Mindestabstände von brennbarem Material
 30 mm im Bereich der Unterseite
 15 mm im Bereich der Stirnseite
 30 mm im Bereich oberhalb des Heizrohres
 15 mm im seitlichen Bereich des Heizrohres

Achtung: Sicherheitsabstände nicht unterschreiten!
Achtung nicht ohne mechanischen Schutz oder Lochblechabdeckung betreiben!

Das infera - Heizrohr kann in der Regel direkt auf den Boden oder Wand montiert werden. Besteht Gefahr von Beschädigung bei Holzvertäfelung, oder Gefahr von Rißbildung bei feuchtem Holz, ist zwischen Gerät und Boden oder Wand eine nichtbrennbare Isolierplatte anzubringen. Das infera - Heizrohr muß durch einen mechanischen Schutz oder durch eine Lochblechabdeckung gegen direktes Berühren gesichert werden. Wärmestau, z.B. durch geschlossenes Fussbrett oder Abdeckung des Gerätes sind zu vermeiden. Das Heizrohr darf nicht unmittelbar unter einer Wandsteckdose oder Kirchenbank montiert werden. Weiter darf das Gerät im Badezimmer nicht im Schutzbereich installiert werden (die entsprechenden Abstände zu Dusche und Badewanne müssen eingehalten werden).

Die unterschiedlichen Gerätetypen und Geräteleistungen sind je nach Anwendungsfall auszuwählen.
 Bitte rufen Sie uns im Zweifelsfall an. Wir unterbreiten Ihnen gerne einen Einbauvorschlag.

Elektrischer Anschluß

für "infera" Heizrohr
Typ IHZR-R .../...

Der Anschluß und die Montage darf nur durch einen Fachmann ausgeführt werden.

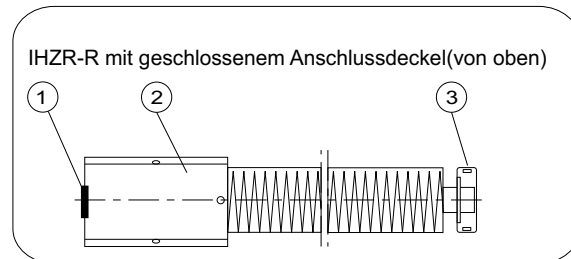

Nach Abnehmen des Deckels wird das Heizgerät durch die Befestigungslöcher am Boden festgeschraubt. Die entsprechenden Mindestabstände sind einzuhalten. Die Netzanschlussleitung (NYM-J5x2.5) wird entweder vom Boden oder über die Membrantüllen zugeführt. Nach Anschluss von Schutzleiter, Null und den Phasen L1, L2, L3 und dem Anbringen des Anschlussdeckels ist das Heizrohr betriebsbereit. Um eine gleichmäßige Phasenbelastung zu erreichen sollten die Phasen L2 und L3 in regelmäßigen Abständen getauscht werden.

Der Abstand zwischen zwei Geräten sollte ca. 6 mm betragen.

Die Heizgeräte müssen allpolig durch Schalter, Schaltschütze oder Automaten mit mindestens 3 mm Kontaktabstand vom Netz zu trennen sein. Es ist auf eine gleichmäßige Phasenbelastung zu achten. Geräte bis zu einer Gesamtleistung von maximal 8000W können parallel geschaltet werden. Das Heizrohr muß durch einen Raumtemperaturregler (oder ähnliches) in der Raumtemperatur nach oben begrenzt werden können.

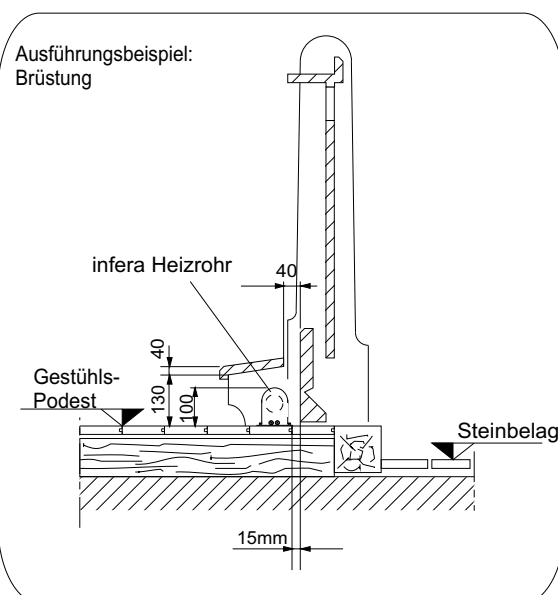

- ① = Kabeleinführung (2x Dg11)
- ② = Anschlussdeckel
- ③ = Fuss
- ④ = SL - Klemme
- ⑤ = Anschlussklemme
- ⑥ = Befestigungslöcher

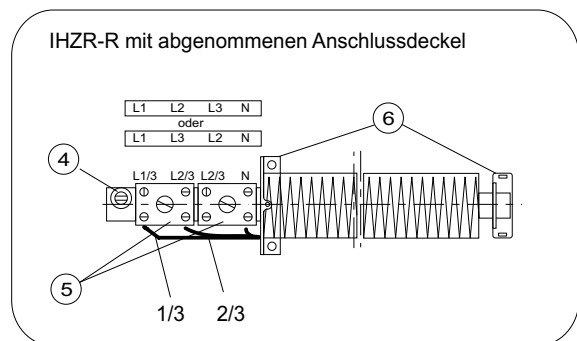

Auf Wunsch fertigen wir gerne projektbezogene Schaltpläne, mit den entsprechenden Regel- u. Steuergeräten.

Pflege und Reinigung

Bei allen Reinigungsarbeiten am Gerät muß das Heizrohr ausgeschaltet und erkaltet sein. Die Geräteoberfläche kann mit einem gering feuchten Tuch ohne Reinigungsmittel gesäubert werden. Keine Sprays verwenden.

Sicherheitshinweise

Achtung das Gerät darf nicht abgedeckt werden!
Beim Abdecken entsteht Brandgefahr!
Vorsicht die Geräteoberfläche kann sich während des Betriebs auf ca. 110K erhitzen. Kleinkinder daher von eingeschalteten Geräten fernhalten!
Achtung nicht ohne mechanischen Schutz oder Lochblechabdeckung betreiben.
Die Montageanweisung ist dem Betreiber bzw dem Benutzer des Heizrohr zu übergeben.

Technische Änderungen vorbehalten (Stand 19.01.10)
(IHZR-R_MONTAGEAN.DES)